

Konsola HTS-SL konsola o dużej wytrzymałości do drzwi podnośno-przesuwnych

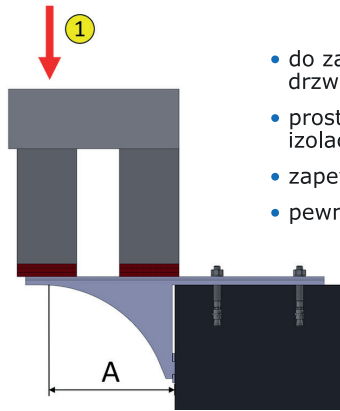

- do zamocowania od dołu elementów sięgających podłogi, szczególnie drzwi podnośno-przesuwnych
- proste i szybkie zamocowanie w przypadku już istniejącej warstwy izolacyjnej
- zapewnia dużą wartość przeniesienia obciążenia
- pewne zamocowanie okna do płyty betonowej

1: Numer weryfikacyjny ift-Rosenheim

Sprawdzono obciążenia pod kątem prostym do płaszczyzny okna:
12-002151-PR07

Szerokość spoiny e	Maksymalne obciążenie
50 mm	622 kg
95 mm	622 kg
145 mm	551 kg
195 mm	284 kg

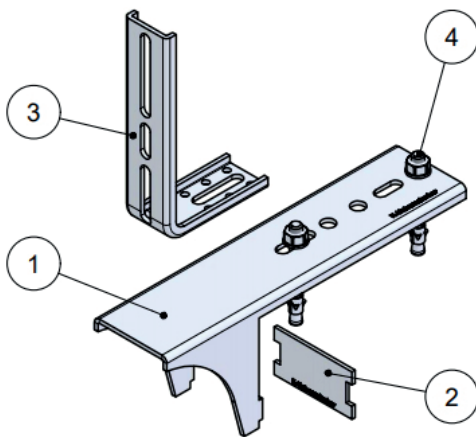

Artykuły

Nr artykułu	Nazwa artykułu [mm]	Sztuk w opakowaniu	Wymiary			
			a	b	c	d
K-405216	HST-SL-Konsole 250-80	5	90	220	80	8,2x40
K-405217	HST-SL-Konsole 300-125	5	98	240	100	8x40
K-405218	HST-SL-Konsole 350-175	5	105	265	125	8,2x40
K-405219	HST-SL-Konsole 400-225	5	113	290	150	8x40

* Wymiary dla produktów zaznaczonych w tabeli.

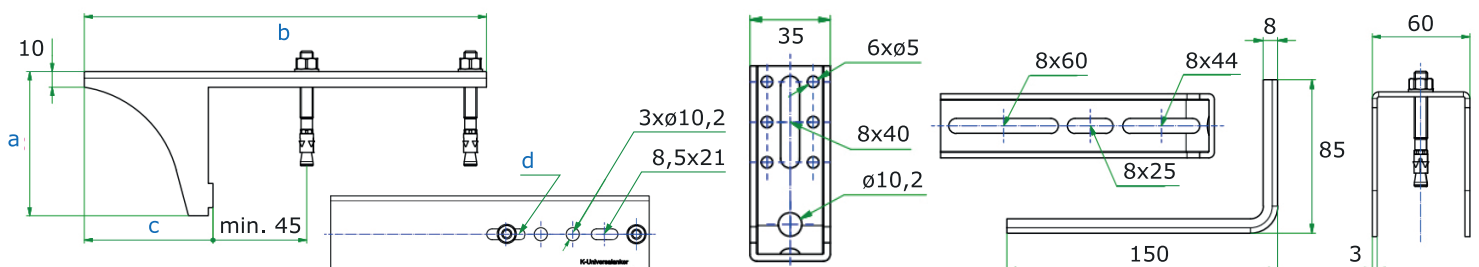

ADRES

Knelsen Polska Sp. z o.o.
ul. Polna 9-11
86-031 Osielsko

TELEFON

+48 576 840 254